

**Betriebsanleitung
Rettungszeichenleuchte**

Zielgruppe: Elektrofachkräfte

**Operating instructions
Exit and escape
luminaries**

Target group: Skilled electricians

RZ 5001 K CG-S

300 80 001 625 (A)



CE

COOPER

Inhaltsverzeichnis

Aufbau der Leuchte/Maßbilder	3
1 Sicherheitshinweise	3
2 Normenkonformität	3
3 Produktbeschreibung	3
3.1 Verwendungsbereich	4
3.2 Technische Daten	4
4 Montage	5
5 Adressierung	5
6 Funktionsprüfung	5
7 Wartung	5
8 Entsorgung	5

Table of Contents

Building-up of the luminaires/Dimensional drawings	3
1 Safety instructions	6
2 Conformity with standards	6
3 Product description	6
3.1 Field of application	6
3.2 Technical Data	6
4. Installation	7
5 Addressing	7
6 Functional test	7
7 Servicing	7
8 Recycling	7

3.3 Aufbau der Leuchte 3.3 Building-up of the luminary



Bild 1
Fig. 1
Fig. 1

- 1 Leuchtenkörper
- 2 Elektr. Vorschaltgerät (EVG) mit Adressschaltern
- 3 Abdeckung
- 4 Reflektor
- 5 Leuchtmittel
- 6 Piktogrammscheiben
- 7 Seitenteile

- 1 Enclosure
- 2 Electr. ballast (EVG) with address switches
- 3 Cover
- 4 Reflector
- 5 Lamps
- 6 Legend cover
- 7 Side parts

3.4 Maßbilder 3.4 Dimensional Drawings

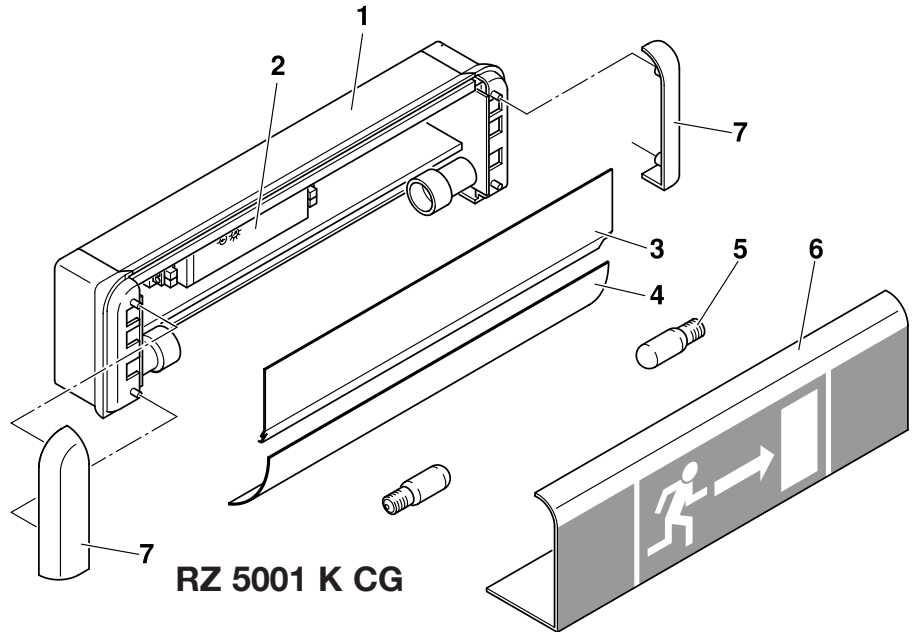
Bild 2
Fig. 2
Fig. 2

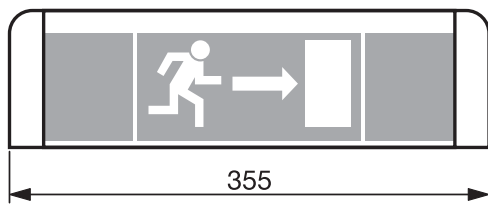

SL/RZ 5001 K

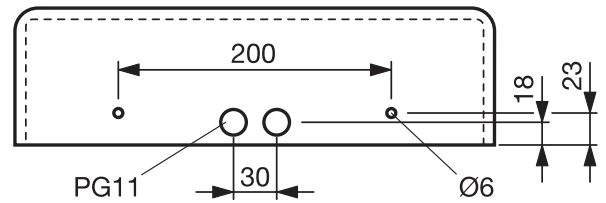
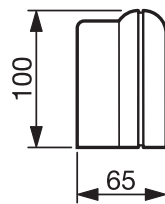

SL/RZ 5001 K
Montageplatte



1. Sicherheitshinweise

- Betreiben Sie die Leuchte bestimmungsgemäß in unbeschädigtem und einwandfreiem Zustand!*
- Als Ersatz dürfen nur Originalteile von CEAG verwendet werden!*
- Stellen Sie bei Durchführung von Arbeiten an der Notleuchte, daß die Notleuchte spannungsfrei geschaltet ist! Beachten Sie dabei die unterschiedlichen Versorgungen der Notleuchte bei Normal- und Notbetrieb. Bild 4 zeigt das Hinweisschild auf der Notleuchte.*
- Kennzeichnen Sie die Notleuchten: Stromkreis und Leuchtennummer zuordnen und eintragen.*
- Die Protokollführung gemäß der nationalen Vorschriften ist durchzuführen (entfällt bei automatischer Protokollierung)!*
- Entfernen Sie alle Fremdkörper vor der ersten Inbetriebnahme Fremdkörper aus dem Gerät!*
- Beachten Sie bei allen Arbeiten an dem Gerät die nationalen Sicherheits- und Unfallverhütungsvorschriften und die nachfolgenden Sicherheitshinweise in der Betriebsanleitung, die mit einem  versehen sind!*

2. Normenkonformität

Konform mit: EN 60 598-1, EN 60 598-2-22, DIN EN 1838, DIN VDE 4844 und IEC 60 924 sowie IEC 60 928.
Gemäß DIN EN ISO 9001 entwickelt, gefertigt und geprüft.

3 Produktbeschreibung

3.1 Verwendungsbereich

Rettungs- und Sicherheitsleuchten sind für den Betrieb an CEAG Sicherheitsbeleuchtungsanlagen (z. B. ZB 96, CG 2000 oder CeaGuard 48) sowie alle Versorgungsanlagen nach DIN VDE 0108, EMV-Richtlinie 89/336/EWG und Niederspannungsrichtlinie 73/23/EWG geeignet. Die besondere Schaltfunktion wird nur mit CG 2000-Notlichtversorgungsgeräten ermöglicht. Der Leuchtentyp RZ 5001 K ist insbesondere für betriebsmäßig verdunkelte Räume bestimmt (z.B. Kino), im Netzbetrieb werden nur 30 % Lichtstrom, im Notbetrieb 100 % Lichtstrom abgegeben.

3.2 Technische Daten

Abmessungen

(L x H x T): 355 x 100 x 65

Gehäusemat.: Aluminium

Montageart: Wandmontage

Gewichte: 1,14 kg

Netzanschluß

klemmen: 3 x 2,5 mm²

Spannungsbereiche:

230 V 50/60 Hz,

220 V DC

+25%/-20%

Stromaufnahme

Batteriebetrieb: 60 mA

Netzanschlußleistung:

14 W

Zulässiger Temperaturbereich:

-10 °C .. +40 °C

Leuchtmittel: 2 x 7 W Glühl.

Lichtstrom im Netzbetrieb:

30 %

Lichtstrom im Notbetrieb:

100 %

Schutzklasse: I

Schutzart nach

EN 60529: IP 20

ACHTUNG NOTLEUCHTE

Bei Arbeiten an der Notleuchte erst Netz abschalten und dann Batteriekreis unterbrechen





4. Montage

Beachten Sie die für das Errichten und Betreiben von elektrischen Betriebsmitteln geltenden Sicherheitsvorschriften, das Gerätesicherheitsgesetz so wie die allgemein anerkannten Regeln der Technik!

Schalten Sie zu Arbeitsbeginn das System spannungsfrei und sichern Sie es gegen unbefugtes Einschalten.

Achten Sie auf festen Sitz der Klemmschrauben!

Belassen Sie montierte Verschlußstopfen in nicht-benutzten Einführungen (IP-Schutz).

RZ 5001 K CG

- Seitenkappen und Reflektor abnehmen.
- Montageplatte mit Dübeln und Schrauben befestigen.
- Netzverbindung (L(U), N(0), PE) herstellen.
- Leuchte adressieren (siehe Kapitel „5 Adressierung“).
- Reflektor, Leuchtmittel und Haube einsetzen.
- Seitenkappen aufdrücken.
- Leuchte kennzeichnen.

5. Adressierung

Stellen Sie die individuelle Leuchtenadressierung an den Adressschaltern 1 und 2 ein. Verwenden Sie einen geeigneten Schraubendreher (Pfeil auf Zahl, Bild 5, 6, 7). Soll die Leuchte z. B. nicht überwacht werden, ist immer die Stellung 0/0 einzustellen.

6. Funktionsprüfung

Führen Sie eine Funktionsprüfung nach Einbau des Gesamtsystems durch.

7. Wartung

Halten Sie die für Instandhaltung, Wartung und Prüfung von elektrischen Betriebsmitteln geltenden Bestimmungen ein! Bei sachgerechtem Betrieb und unter Beachtung der Montagehinweise und Umgebungsbedingungen ist keine ständige Wartung erforderlich. Beachten Sie zum Leuchtmittelwechsel und zur Adressierung die entsprechenden Angaben des Kapitels „Montage“.

8. Entsorgung

Beachten Sie bei der Entsorgung defekter Geräte die gültigen Vorschriften hinsichtlich Recycling und Entsorgung. Kunststoffmaterialien sind mit entsprechenden Symbolen gekennzeichnet.

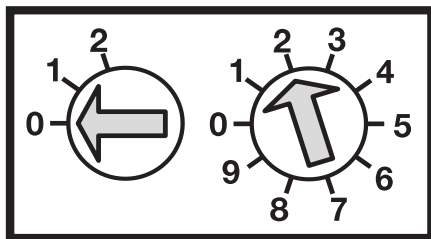

Schalter 1

Schalter 2

Bild 5



Bild 6

Schalter 1	Schalter 2	Leuchtenadresse
0	0	Überwachung aus
0	1	1
0	2	2
.	.	.
1	0	10
1	1	11
.	.	.
.	.	.
2	0	20
2	1	nicht zulässig
.	.	.
2	9	nicht zulässig

Bild 7

Technische Änderungsvorbehalten!

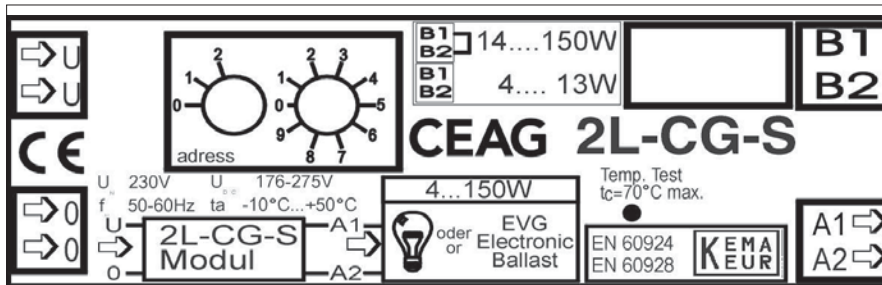

1. Safety Instructions

- The device shall only be used for its intended purpose and in undamaged and perfect condition!
- Only genuine CEAG spare parts may be used for replacement and repair!
- When working on the emergency luminaire make sure that it is disconnected from the voltage! Pay attention to the different power supplies in mains or battery operation. Fig. 4 shows the indication label on the emergency luminaire.
- Prior to its initial operation, the luminaire will have to be checked in accordance with the instructions as per section Installation!
- Carry out the marking of the emergency luminaire: Assign the circuit and the luminaire No. and enter them.
- Recording in the minutes shall be performed in compliance with the national regulations (is deleted in case of automatic recording).
- Any foreign matter shall be removed from the luminaire prior to its initial operation!
- While undertaking any servicing on the luminaire, the national safety rules and regulations for prevention of accidents shall be observed as well as the safety instructions included in these operating instructions marked with a

2. Conformity with standards

Conforming to: EN 60 598-1, EN 60 598-2-22,

DIN 5035 part 5, DIN VDE 4844 and IEC 60 924 as well as IEC 60 928. Designed, manufactured and tested according to DIN EN ISO 9001.

3 Brief description

3.1 Scope of application

The Exit and Safety luminaire is suitable for operation on CEAG safety lighting systems (e. g. ZB 96 or CG 2000) as well as on all power supply systems acc. to VDE 0108, EMC directive 89/336/EEC and low potential directive 73/23/EEC. The advanced switching mode is available only with CEAG CG 2000 technology.

3.2 Technical data

Dimensions:	
(L x H x D):	355 x 100 x 65
Enclosure material	Aluminium
Type of mount.:	Wall mounting
Weight:	1.14 kg
Supply terminals:	3 x 2,5 mm ²
Input voltage:	230 V 50/60 Hz,
	220 V DC +25%/-20%
Rated current (DC):	60 mA
Power consumption (AC):	14 VA
Perm. ambient temperature:	-10 °C .. +40 °C
Lamp:	2 x 7 W tungsten
Rated luminous flux for mains operation:	30 %
Rated luminous flux for emergency operation:	100 %
Insulation class:	I
Protection category acc. to EN 60529:	IP 20



Fig. 4



For the mounting and operation of electrical apparatus, the respective national safety regulations (e. g. equipment safety law for Germany) as well as the general rules of engineering will have to be observed. Prior to installation turn off all power supplies and secure against unauthorized switching! *Pay attention to a tight fit of the terminal screws! Unused cable entries are left with their locking plug fitted (IP protection).*

4. Installation

RZ 5001 K CG

- Dismount side parts and reflector
- Dowel enclosure with two screws
- Connect mains to terminals L (U), N (0) and PE
- Address luminaire (see chapter 5)
- Insert lamp
- Insert reflector, lamps and cover
- Mount side parts
- Mark luminaire

5. Addressing

Before fitting the screen or bowl, the addressing of the individual luminaires will have to be performed. To do so, the desired address (1 - 20) is set on the address switch by means of a suitable screw driver (Arrow-head to No., fig. 5, 6, 7). If the luminaire should not be monitored the code 0/0 has to be selected.

The luminaires RZ 134 and RZ 231 are not equipped with monitoring circuit and will not be addressable.

6. Function test

After complete installation a functional test of the whole system is required.

7. Servicing/Maintenance

Observe the relevant national regulations which apply to the maintenance, servicing and check of electrical apparatus (in Germany DIN VDE 0105, part 9)! On condition of an appropriate operation and of observing the mounting instructions and environmental conditions, no permanent servicing will be required.

For replacement of the lamp see chapter 4 "Installation"

8. Disposal/Recycling

When a defective apparatus is disposed of, the respective national regulations on waste disposal and recycling will have to be observed. Plastic parts have been provided with respective symbols.

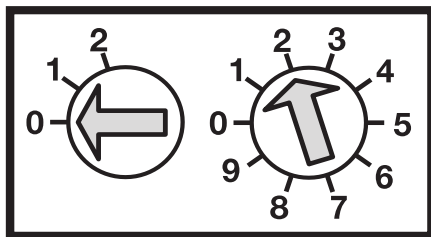

Switch 1

Switch 2

fig. 5

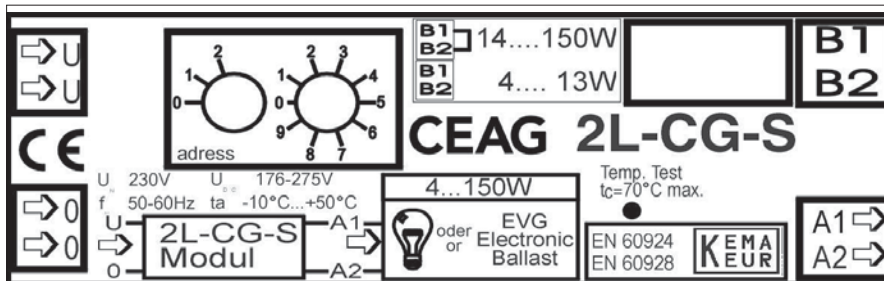

fig. 6

Address switch 1	Address switch 2	Luminaire address
0	0	Monitoring off
0	1	1
0	2	2
...
1	0	10
1	1	11
...
...
2	0	20
2	1	not permissible
...
2	9	not permissible

fig. 7

We reserve the right to make technical alterations without notices!



CEAG Notlichtsysteme GmbH

Senator-Schwartz-Ring 26
D-59494 Soest / Germany
Telefon + 49 29 21/69-870
Telefax + 49 29 21/69-617
Internet <http://www.ceag.de>
E-Mail Info-n@ceag.de

300 80 001 625(A)/ X / 02.06/ CE
gültig ab 09.00