



Montage- und Betriebsanleitung
Mounting and Operating Instructions

Style Industrie / Style Industry 40011...40031 CG-S

Zielgruppe: Elektrofachkräfte
Target group: Skilled electricians

COOPER Safety

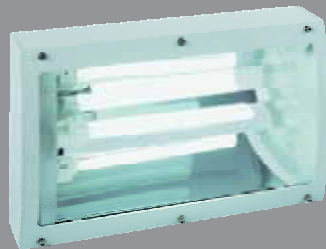

Inhaltsverzeichnis

1	Aufbau und Maßbilder	3
1.1	Aufbau STYLE 40011	3
1.2	Aufbau STYLE 40031	4
1.3	Maßbilder	5
2	Sicherheitshinweise	6
3	Normenkonformität	6
3.1	Kurzbeschreibung/Verwendungsbereich.....	6
4	Technische Daten	6
4.1	STYLE 40011 und STYLE 40011 CG.....	6
4.2	STYLE 40031 und STYLE 40031 CG.....	6
5	Installation	7
5.1	Montage	7
5.2	Adressierung.....	7
5.3	Leuchte komplettieren	7
5.4	Lampenwechsel.....	8
5.5	Montagezubehör.....	8
6	Instandhaltung / Wartung	8
7	Recycling	8

Table of Contents

1	Construction and dimensional drawings	3
1.1	Construction of the STYLE 40011	3
1.2	Construction of the STYLE 40031	4
1.3	Dimensional drawings	5
2	Safety instructions	9
3	Conformity with standards	9
4	Technical Data	9
4.1	STYLE 40011 and STYLE 40011 CG.....	9
4.2	STYLE 40031 and STYLE 40031 CG.....	9
5	Installation	10
5.1	Mounting	10
5.2	Addressing.....	10
5.3	Complete luminaire.....	10
5.4	Lamp replacement.....	11
5.5	Mounting accessories.....	11
6	Servicing / Maintenance	11
7	Recycling	11

1.1 Aufbau STYLE 40011, 40011 CG-S

1.1 Construction of STYLE 40011, 40011 CG-S

1.1 Eléments STYLE 40011, 40011 CG-S



Bild 1

Fig. 1

Fig. 1

1.1 Aufbau STYLE 40031, 40031 CG-S
1.1 Construction of STYLE 40031, 40031 CG-S
1.1 Eléments STYLE 40031, 40031 CG-S

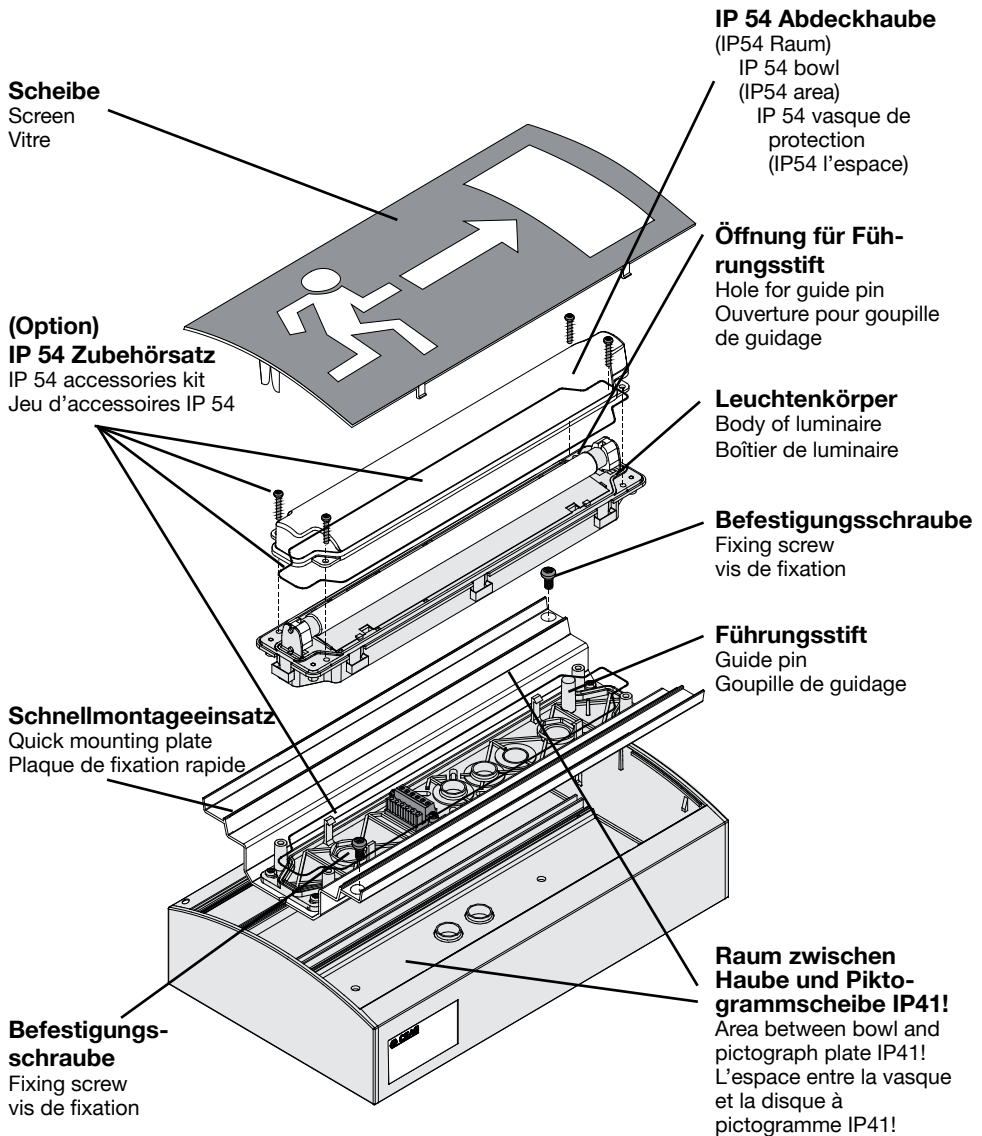

Bild 2
Fig. 2
Fig. 2

1.3 Maßbilder 1.3 Dimensional Drawings 1.3 Plans cotés

ohne Abdeckrahmen
without cover frame

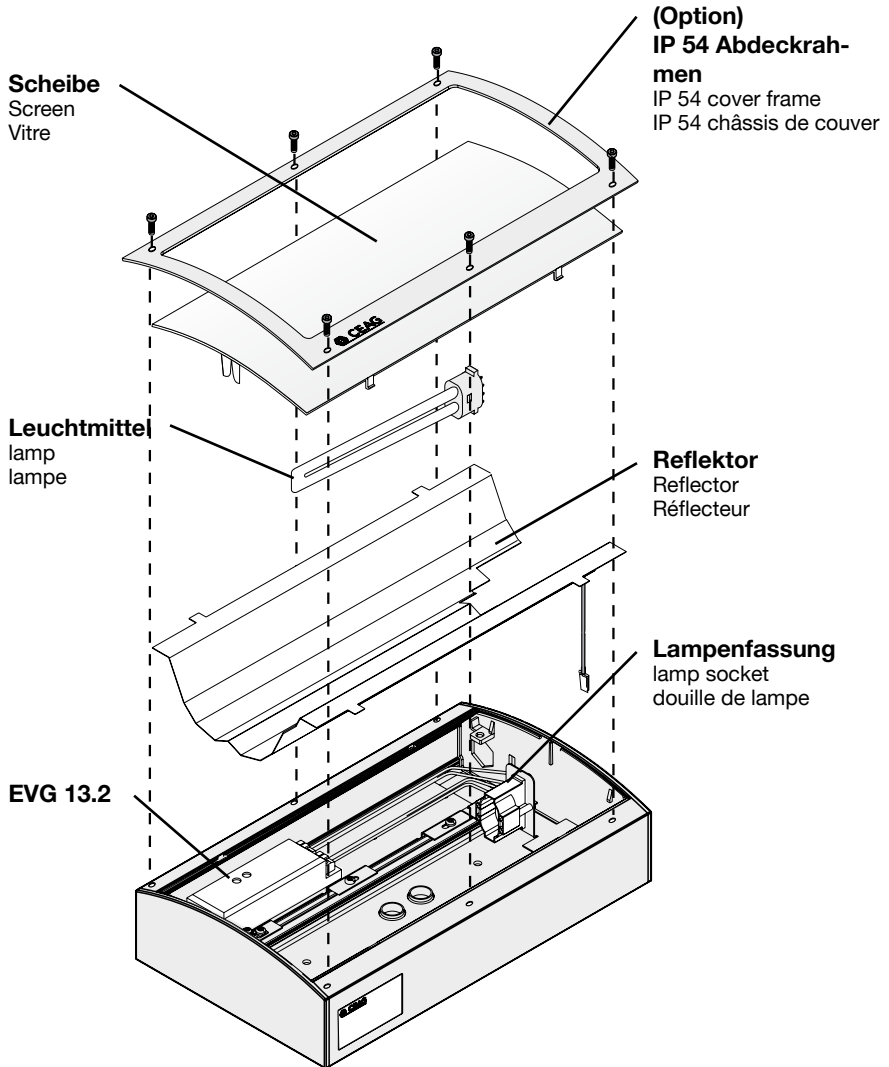
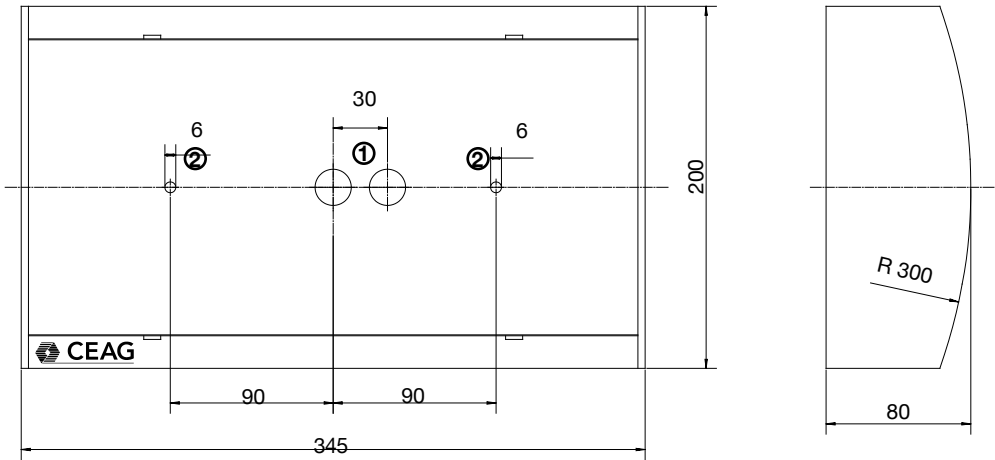

Abmessungen in mm
Dimensions in mm

- ① Kabeleinführungen
Cable entries
- ② Befestigungslöcher
Fixing holes

Deckenbefestigungswinkel
Ceiling mounting angle



Bild 3
Fig. 3

2. Sicherheitshinweise

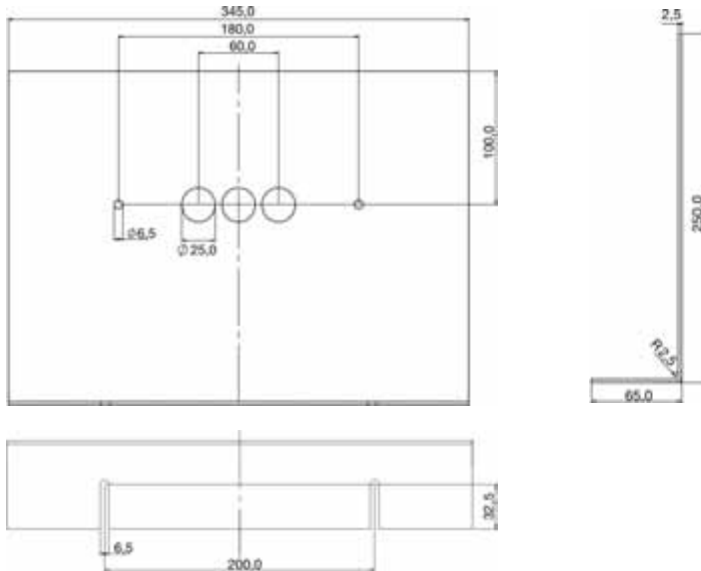

- Die Leuchte ist bestimmungsgemäß in unbeschädigtem und einwandfreiem Zustand zu betreiben!
- Als Ersatz dürfen nur Originalteile von CEAG verwendet werden!
- Bei Arbeiten an der Notleuchte ist erst die Anlage zu blockieren, der Batteriekreis zu unterbrechen und dann das Netz abzuschalten. Das Bild zeigt das Hinweisschild auf der Notleuchte.

Achtung!
Fremdspannung!

Attention!
External voltage!



- Vor der ersten Inbetriebnahme muss die Leuchte entsprechend den im Abschnitt Installation genannten Anweisungen geprüft werden!
- Die Notleuchtenkennzeichnung vornehmen: Stromkreis und Leuchtennummer zuordnen und eintragen.
- Die Protokollführung gemäß der nationalen Vorschriften ist durchzuführen (entfällt bei automatischer Protokollierung)!
- Alle Fremdkörper müssen vor der ersten Inbetriebnahme aus dem Gerät entfernt werden!
- Beachten Sie bei allen Arbeiten an dem Gerät die nationalen Sicherheits- und Unfallverhütungsvorschriften und die nachfolgenden Sicherheitshinweise in der Betriebsanleitung, die mit einem  versehen sind!

3. Normenkonformität

Konform mit: EN 60 598-1, EN 60 598-2-22 und DIN EN 1838.

Gemäß DIN EN ISO 9001 entwickelt, gefertigt und geprüft.

3.1 Kurzbeschreibung / Verwendungsbereich

Die Rettungs- und Sicherheitsleuchte ist für den Betrieb an CEAG Sicherheitsbeleuchtungsanlagen nach EN 50 172, DIN VDE 0100-718 und E DIN 0108-100 geeignet. Die besondere Schaltfunktion wird nur mit CG-S-Technologie ermöglicht.

 In IP54 Ausführung eignen sich die Leuchten 40011 und 40031 CG-S für erhöhte Dichtigkeitsanforderungen in Innenräumen und geschützten Außenbereichen (z.B. unter Vordächern). Sie sind nicht geeignet für den generellen Einsatz im Außenbereich!

40011 CG-S: Mit dem Zubehörsatz kann die Schutzart für den Raum unter der zusätzlichen Haube für das Leuchtmittel und die Elektronik gem. EN 60529 von standardmäßig IP 41 auf IP 54 erhöht werden. Der Raum zwischen der zusätzlichen Haube und der Piktogrammscheibe bleibt IP41!

4. Technische Daten

4.1 STYLE 40011 STYLE 40011CG-S

Eingangsspannung:	230/240 V AC 50/60 Hz 176 - 275 V DC
Leistungsaufnahme (AC):	16 VA
Stromaufnahme (DC):	30 mA
Lampe:	8 W/T16
Nennlichtstrom der Lampe:	450 lm
Bemessungslichtstrom:	75 % (Φ_{Netz})
Schutzklasse:	II
Schutzart nach EN 60527:	IP 41 Option: IP 54
Umgebungstemperatur:	-10 °C .. +40 °C
Netzanschlussklemmen:	3 x 2 x 2,5 mm ²
Gewicht:	2,3 kg
Abmessungen:	siehe Maßbilder S. 5

4.2 STYLE 40031 STYLE 40031 CG-S

Eingangsspannung:	230/240 V AC 50/60 Hz 176 - 275 V DC
Leistungsaufnahme (AC):	18 VA
Stromaufnahme (DC):	40 mA
Lampe:	11 W/TC-SEL
Nennlichtstrom der Lampe:	900 lm
Bemessungslichtstrom:	75 % (Φ_{Netz})
Schutzklasse:	I
Schutzart nach EN 60529:	IP 41 Option: IP 54
Umgebungstemperatur:	-10 °C .. +40 °C
Netzanschlussklemmen:	3 x 2 x 2,5 mm ²
Gewicht:	1,8 kg
Abmessungen:	siehe Maßbilder S. 5

STYLE 40031

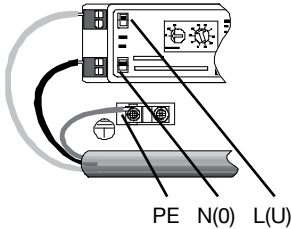

STYLE 40011



Bild 5

STYLE 40031

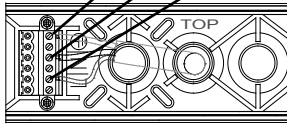
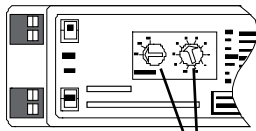

Adressschalter

STYLE 40011

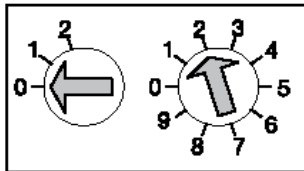
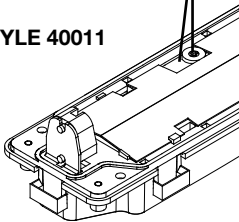

Schalter 1

Schalter 2

Bild 6

5. Installation



Halten Sie die für das Errichten und Betreiben von elektrischen Betriebsmitteln geltenden Sicherheitsvorschriften und das Gerätesicherheitsgesetz sowie die allgemein anerkannten Regeln der Technik ein!

5.1 Montage

Kabel in den Leuchtenkörper einführen und diesen an der Wand befestigen.

Achtung! Beigefügte Kunststoffscheiben als Dichtung unter den Schraubkopf legen! Bei einer nichtbenutzten Einföhrung ist der Verschlussstopfen zu belassen (IP-Schutz).

STYLE 40011: Schnellmontageeinsatz mit 2 Schrauben im Gehäuse befestigen (S.4 Bild 1).

Netzverbindung (L(U), N(0), PE) herstellen (Bild 5). Achten Sie auf den festen Sitz der Klemmschrauben!

5.2 Adressierung

Achtung! Bei Leuchten ohne CG-S ist eine Adressierung nicht möglich!

Vor Montage der Scheibe muss die individuelle Leuchtenadressierung eingestellt werden. Hierzu ist mit einem geeigneten Schraubendreher die

gewünschte Adresse (1 - 20) am Adressschalter einzustellen (Pfeil auf Zahl, Bild 6). Soll die Leuchte nicht überwacht werden, ist immer die Stellung 0/0 einzustellen.

STYLE 40011: Die Adressierung erfolgt am Adressschalter der Leuchtenkörpers - bei IP 54 Haube muss diese hierzu abgenommen werden. Hierzu müssen die 4 Schrauben gelöst werden.

STYLE 40031: Zur Adressierung am Adressschalter des EVG 13.2 muss nach dem Herausnehmen der Lampe der Reflektor aus der Leuchte gehoben werden.

5.3 Leuchte komplettieren

STYLE 40011: Öffnung des Leuchteneinsatzes auf den Führungsstift (S. 4, Bild 1) des Schnellmontageeinsatzes aufzusetzen. Alle vier Ecken am unteren Teil des Leuchtenkörpers sind bis zum deutlichen Rasten auf den Schnellmontageeinsatz aufzudrücken (Schnapphaken rasten am Schnellmontageeinsatz). Bei Schutzart IP 54 Dichtung einlegen und die Haube mit 4 Schrauben zu befestigen (S.4 Bild 1).

Adressschalter 1	Adressschalter 2	Leuchtenadresse
0	0	Überwachung aus
0	1	1
0	2	2
...
1	0	10
1	1	11
...
...
2	0	20
2	1	nicht zulässig
...
2	9	nicht zulässig



Bild 7

Anm:

Soll der Leuchtenkörper wieder vom Schnellmontagesatz gelöst werden, so ist ein Schlitzschraubendreher in die seitliche Aussparung am Reflektor zu stecken (Bild 8) und der Schnapphaken durch seitliche Hebelwirkung in Richtung Außenkante zu lösen. Mit leichtem Ziehen innen am Leuchteneinsatz löst sich selbiger vom Schnellmontageeinheit. Nachdem alle vier Schnappverbindungen gelöst sind, kann der Leuchteneinsatz vom Schnellmontageeinheit getrennt werden; bei IP 54 Haube müssen zusätzlich die 4 Schrauben gelöst werden.

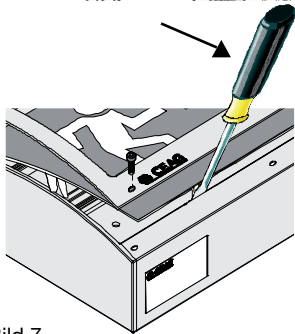

Bild 8

STYLE 40031: Erdungsfahne des Reflektors im Gehäuse aufstecken und Reflektor einlegen. Leuchtmittel in die Fassung stecken.

Scheibe auf das Leuchtengehäuse aufschnappen.

Bei Leuchten mit IP 54 Abdeckrahmen:
Rahmen mit Dichtung auf die Leuchte aufschrauben, Schrauben fest anziehen (Drehmoment 3 Nm).

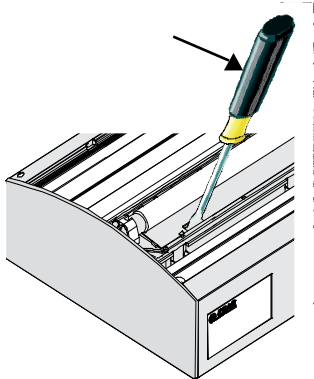
5.4 Lampenwechsel

Bei Leuchten mit IP 54 Abdeckrahmen ist dieser zuerst zu entfernen. Danach die Schnapphaken der Scheibe mit einem Schlitzschraubendreher lösen (Bild 7) und Scheibe abheben.

5.5 Montagezubehör

**IP 54 Zubehörsatz
nur für Style 40011**

(CEAG Nr. 400 71 345 975)

Mit Hilfe des IP 54 Zubehörsatzes kann der Anschlussraum und der Raum unter der zusätzlichen Haube über dem Leuchtmittel der Systemleuchterserie von der Schutzart IP 41 auf die Schutzart IP 54 erhöht werden.

Die beigefügte Montageanleitung CEAG-Sachnr. 300 80 001 428 ist zu beachten!

! 6. Wartung / Instandhaltung

Halten Sie die für Instandhaltung, Wartung und Prüfung von elektrischen Betriebsmitteln geltenden Bestimmungen ein! Bei sachgerechtem Betrieb und unter Beachtung der Montagehinweise und Umgebungsbedingungen ist keine ständige Wartung erforderlich.

7. Entsorgung/Recycling

Beachten Sie bei der Entsorgung defekter Geräte die gültigen Vorschriften hinsichtlich Recycling und Entsorgung. Kunststoffmaterialien sind mit entsprechenden Symbolen gekennzeichnet.

- Technische Änderungen vorbehalten -

2. Safety Instructions



- The device shall only be used for its intended purpose and in undamaged and perfect condition!
- Only genuine CEAG spare parts may be used for replacement and repair!
- When working on the emergency luminaire on the emergency luminaire first the system must be blocked, battery operation must be interrupted and mains must be cut off. The fig. shows the indication label on the emergency luminaire.

Achtung!
Fremdspannung!

Attention!
External voltage!



- Prior to its initial operation, the luminaire will have to be checked in accordance with the instructions as per section Installation!
- Carry out the marking of the emergency luminaire: Assign the circuit and the luminaire No. and enter them.
- Recording in the minutes shall be performed in compliance with the national regulations (is deleted in case of automatic recording).
- Any foreign matter shall be removed from the luminaire prior to its initial operation!
- While undertaking any servicing on the luminaire, the national safety rules and regulations for prevention of accidents shall be observed as well as the safety instructions included in these operating instructions marked with a

3. Conformity with standards

Conforming to: EN 60 598-1, EN 60 598-2-22 and DIN EN 1838.

Designed, manufactured and tested according to DIN EN ISO 9001.

3.1 Brief description/Scope of application

The Exit and Safety luminaire is suitable for operation on CEAG safety lighting systems acc. to EN 50 172, DIN VDE 0100-718 and E DIN VDE 0108-100. The advanced switching mode is available only with CEAG CG-S technology.

The luminaires 40011 CG-S and 40031 CG-S with IP54 are suitable for increased sealing requirements for indoor rooms and protected outdoor areas (e.g. under porches). It is not applicable for general use in outdoor areas.

40011 CG-S: By using the accessory kit the degree of protection can be increased from standard IP 41 to IP 54. The area between additional cover and pictogram remains IP41.

4. Technical data

4.1 STYLE 40011 CG-S STYLE 40011

Input voltage: 230/240 V AC
50/60 Hz
176 - 275 V DC

Power consumption (AC): 16 VA

Rated current (DC): 30 mA

Lamp: 8 W/T16

Rated luminous flux of the lamp: 450 lm

Rated luminous flux for emergency operation: 75 % (ϕ_{mains})

Insulation class: II

Protection category acc.

to EN 60527: IP 41

option: IP 54

Perm. ambient

temperature: - 10 °C ..+ 40°C

Supply

terminals: 3 x 2 x 2.5 mm²

Weight: 2.3 kg

Dimensions: see page 5

4.1 STYLE 40031 CG-S STYLE 40031

Input voltage: 230/240 V AC
50/60 Hz
176 - 275 V DC

Power consumption (AC): 18 VA

Rated current (DC): 40 mA

Lamp: 11W/TC-SEL

Rated luminous flux of the lamp: 900 lm

Rated luminous flux for emergency operation: 75 % (ϕ_{mains})

Insulation class: I

Protection

category acc.

to EN 60529: IP 41

option: IP 54

Perm. ambient

temperature: - 10 °C ..+ 40°C

Supply

terminals: 3 x 2 x 2.5 mm²

Weight: 1.8 kg

Dimensions: see page 5

STYLE 40031

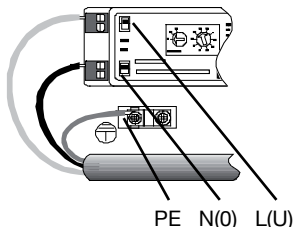

STYLE 40011

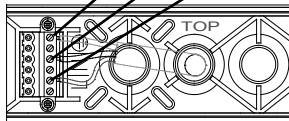
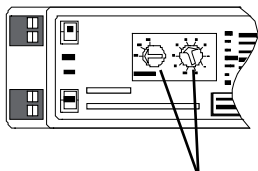

Fig. 5

STYLE 40031



Address switch

STYLE 40011

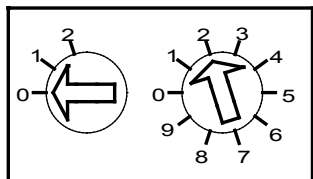
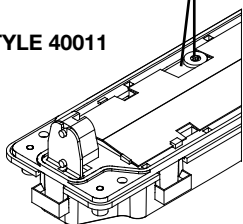

Switch 1

Switch 2

Fig. 6

5. Installation



For the mounting and operation of electrical apparatus, the respective national safety regulations (e. g. ElexV, equipment safety law for Germany) as well as the general rules of engineering will have to be observed.

5.1 Mounting

Enter cable into the luminaire and fix luminaire at the wall.

Note! Use enclosed plastic washers for sealing with the screw head. Unused cable entries are left with their locking plug fitted (IP protection).

STYLE 40011: Fix quick mounting plate with two screws at the luminaire (page 4, fig. 1).

Mains connection (L (U), N (0), PE) is to be established (fig. 5). Pay attention to a tight fit of the terminal screws!

5.2 Addressing (only type STYLE 40... CG-S)

Before fitting the screen or bowl, the addressing of the individual luminaires will have to be performed. To do so, the desired address (1 - 20) is set on the address switch by means of a suitable screw driver (Arrowhead to No., fig. 8). If the

luminaire should not be monitored the code 0/0 has to be selected.

The luminaires STYLE 40011 and 40031 are not equipped with monitoring circuit and will not be addressable.

STYLE 40011: The address switch is placed on the quick mounting plate - if IP 54 accessories kit is mounted, you have to replace them. Therefore loosen the 4 screws.

STYLE 40031: For addressing the luminaire by the EVG 13.2 address switch, you have to replace lamp and reflector of the luminaire.

5.3 Complete luminaire

STYLE 40011: In order to fix the luminaire, the opening in the body of the luminaire is placed on the guide pin (page 4, fig. 1) of the quick assembly plate. Then all four corners of the body of the luminaire are pushed down until they distinctly lock in on the quick mounting plate (the snap hooks engage in the quick mounting plate). When installing the luminaire with IP 54 protection, insert seal and fix the IP 54 accessories kit with 4 screws (page 4, fig. 1).

Address switch 1	Address switch 2	Luminaire address
0	0	Monitoring off
0	1	1
0	2	2
...
1	0	10
1	1	11
...
...
2	0	20
2	1	not permissible
...
2	9	not permissible

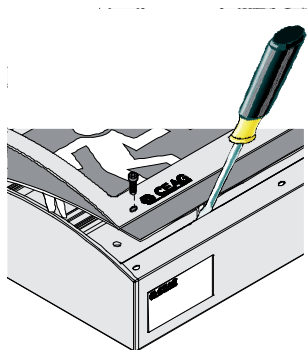

Fig. 7

Rem.:

In order to detach the body of luminaire from the quick mounting plate, a slotted screw driver is inserted into the lateral recess on the reflector (fig. 8). Through a slight lateral lever action towards the outer edge, the snap hook is released. When slightly pulling the body of luminaire from the inside, it disengages from the quick mounting plate. After having released all four snap connections, the body of luminaire can be removed from the quick mounting plate; in case of the IP 54 version the 4 screws will have to be unscrewed.

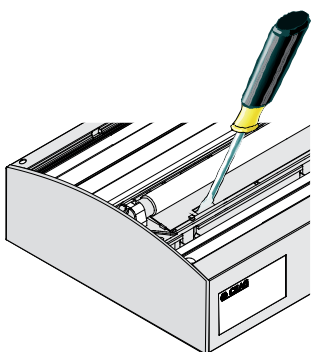

Fig. 8

STYLE 40031: Connect PE cable of the reflector with the housing and insert reflector. Plug-in the lamp.

Snap **screen** onto the housing.

Luminaires with IP 54 cover frame:

Tighten seal and cover frame onto the luminaire. Fasten screws with 3 Nm torque.

5.4 Lamp replacement

If luminaires are fitted with a IP 54 cover frame, you first have to remove them. For lamp replacement, the snap hooks of the screen are detached with a slotted screw driver (fig. 7).

5.5 Mounting accessories

IP 54 accessories kit only for Style 40011 (CEAG No. 400 71345 975)

By means of the IP 54 accessories kit the protection class of the connection area and the additional area under the cover above the illuminant of the system luminaire series can be extended from IP 41 to IP 54.



The attached mounting instructions CEAG No. 300 80 001 428 have to be observed!

6. Servicing / Maintenance

Observe the relevant national regulations which apply to the maintenance, servicing and check of electrical apparatus (in Germany DIN VDE 0105, part 9)! On condition of an appropriate operation and of observing the mounting instructions and environmental conditions, no permanent servicing will be required.

7. Disposal / Recycling

When a defective apparatus is disposed of, the respective national regulations on waste disposal and recycling will have to be observed. Plastic parts have been provided with respective symbols.

-We reserve the right to carry out technical changes!-

CEAG Notlichtsysteme GmbH

Senator-Schwartz-Ring 26
59494 Soest
Germany

Tel: +49 (0) 2921/69-870
Fax: +49 (0) 2921/69-617
Web: www.ceag.de
Email: info-n@ceag.de

Cooper Safety

Jephson Court
Tancred Close
Royal Leamington Spa
Warwickshire CV31 3RZ
United Kingdom

Tel: +44 (0) 1926 439200
Fax: +44 (0) 1926 439240
Web: www.cooper-safety.com
Email: enquiries@cooper-safety.com

300 80 001 632 (G)/XXX/08.11/WK