

Montage- und Betriebsanleitung Mounting and Operating Instructions

Kettenbefestigung /
Chain mounting

Zielgruppe: Elektrofachkraft
Target group: Skilled electricians

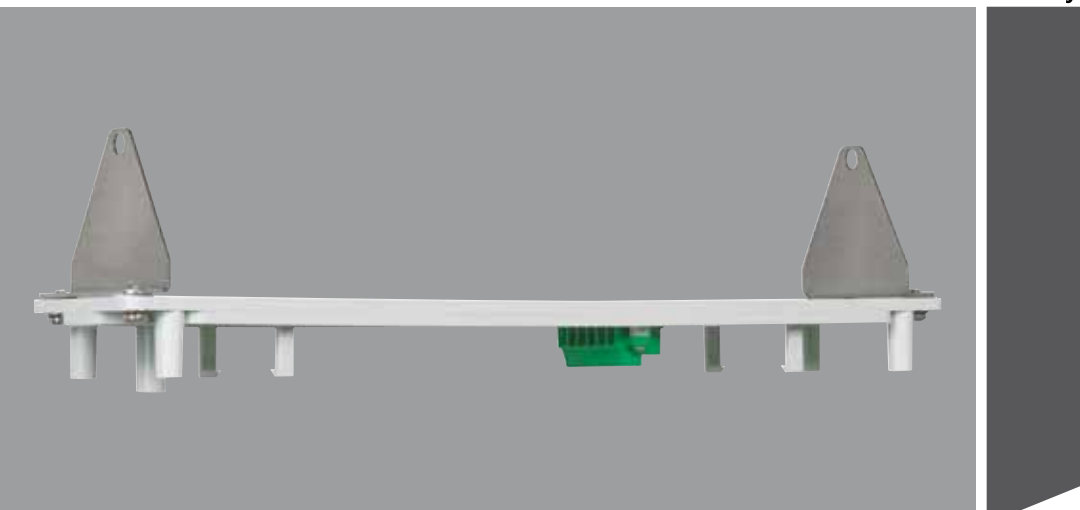

! Sicherheitshinweise

- ❑ Die Leuchte ist bestimmungsgemäß in unbeschädigtem und einwandfreiem Zustand zu betreiben!
- ❑ Als Ersatz dürfen nur Originalteile von CEAG verwendet werden!
- ❑ Bei Durchführung von Arbeiten an der Notleuchte ist erst die Anlage zu blockieren, der Batteriekreis zu unterbrechen und dann das Netz abzuschalten. Sie dabei die unterschiedlichen Versorgungen der Notleuchte bei Normal- und Notbetrieb.
- ❑ Vor der ersten Inbetriebnahme muss die Leuchte entsprechend dem im Abschnitt Installation der Montageanleitungen der Leuchten genannten Anweisungen geprüft werden!
- ❑ Alle Fremdkörper müssen vor der ersten Inbetriebnahme aus den Leuchten entfernt werden!
- ❑ Beachten Sie bei allen Arbeiten an der Leuchte die nationalen Sicherheits-, und Unfallverhütungsvorschriften und die nachfolgenden Sicherheitshinweise in der Betriebsanleitung, die mit einem ! versehen sind!

! Safety instructions

- ❑ The device shall only be used for its intended purpose and in undamaged and perfect condition!
- ❑ Only genuine CEAG spare parts may be used for replacement and repair!
- ❑ When working on the emergency luminaire make sure that it is disconnected from the voltage! Pay attention to the different power supplies in mains or battery operation.
- ❑ Prior to its initial operation, the luminaire will have to be checked in accordance with the instructions as per section installation of the different luminaires.
- ❑ Any foreign matter shall be removed from the luminaire prior to its initial operation!
- ❑ Observe the national safety rules and regulations for prevention of accidents as well as the safety instructions included in these operating instruction marked with !

1. Decken-, u. Kettenbefestigung Style Variant 28021 u. SV Euro 2/ Ceiling and chain mounting for Style Variant 28021 and SV Euro 2

Die Ringösen mit den beigegeführten Schrauben an der Deckenbefestigung anschrauben (Abstandsmaß: 227mm).
The ring-eyelets must be fixed at the ceiling mounting with the attached screws (distance dimension: 227mm).



Abb. 1
Fig. 1

2. Kettenbefestigung Style-Systemleuchte inkl. Schnellmontage/ Chain mounting for Style system luminaires incl. quick mounting

Das auf dem Schnellmontagesatz montierte Befestigungsblech ist mit zwei Bohrungen $D = 7\text{mm}$ versehen. Mit passenden Ösen kann eine Kette befestigt werden. Die Leitung ist bauseitig mit einer Zugentlastung versehen. The fastening bow fitted onto the quick mounting plate is provided with two holes of 7mm. With the matching eyelets, it is thus possible to fasten a chain. The user has to provide the cable with a pull-relief.

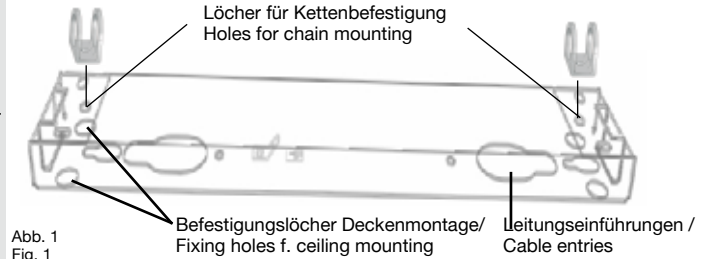

Abb. 2
Fig. 2

3. Kettenbefestigung Style-Systemleuchte inkl. Schnellmontage Chain mounting f. Style system luminaires incl. quick mounting

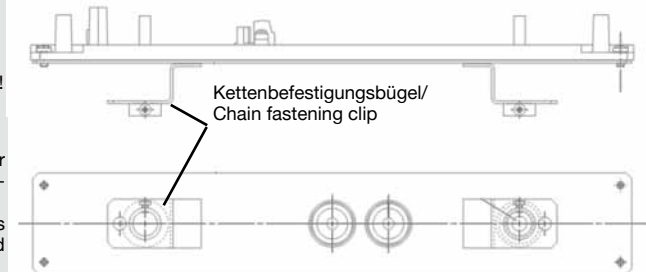

Abb. 3
Fig. 3

4. Kettenaufhängung / Chain fastening Style Variant 58021 CG Line, Euro 4

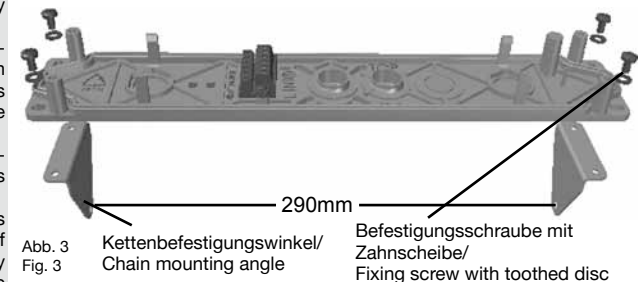

Abb. 4
Fig. 4

5. Kettenbefestigung / Chain mounting Alu-Gehäuse / Alu enclosure

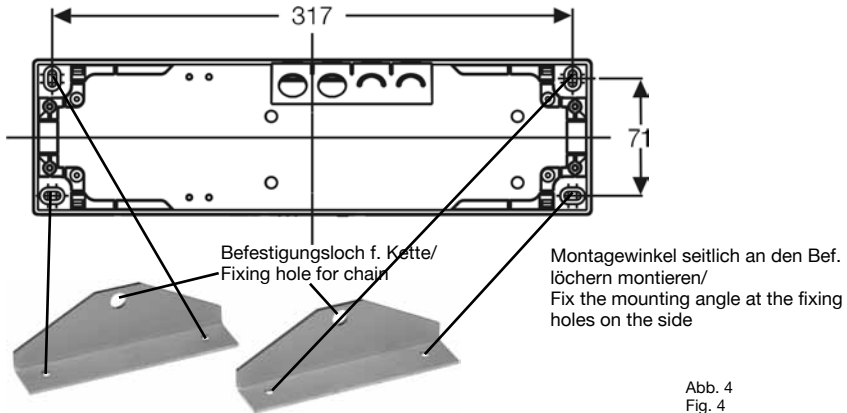

Abb. 5
Fig. 5

Zur Montage der Kettenbefestigung muss die Leuchte geöffnet werden, um die Ringösen mit den beigegeführten Materialien zu installieren! Before fixing the ring-eyelets you have to open the luminaire and mount the ring-eyelets with the attached screws and toothed discs!

6. Kettenbefestigung für Scheibenleuchten / Chain mounting f. edge luminaires (LED and Brillant)

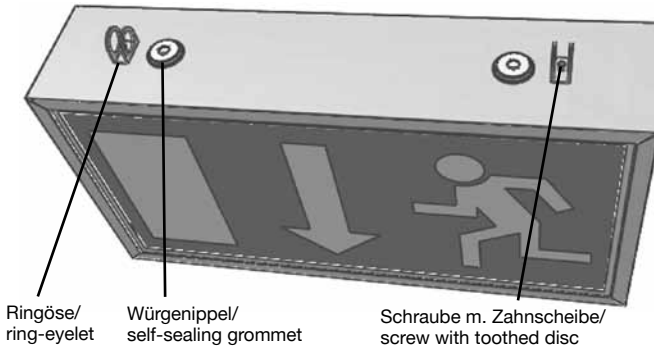
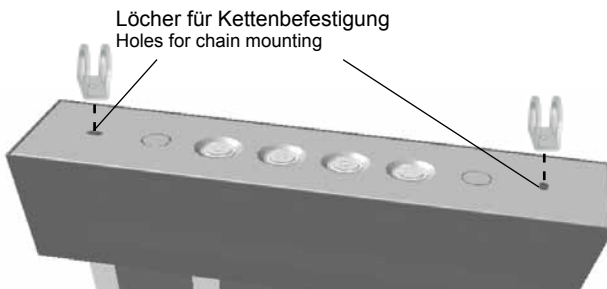

Die Ringösen sind mit den beigegeführten Schrauben an der Leuchte zu befestigen.

The ring-eyelets must be fixed at the luminaire with the attached screws.

- Technische Änderungen vorbehalten -

- We reserve the right to carry out technical changes! -

Abb. 6
Fig. 6

CEAG Notlichtsysteme GmbH

Senator-Schwartz-Ring 26
59494 Soest
Germany

Tel: +49 (0) 2921/69-870
Fax: +49 (0) 2921/69-617
Web: www.ceag.de
Email: info-n@ceag.de

Cooper Safety

Jephson Court
Tancred Close
Royal Leamington Spa
Warwickshire CV31 3RZ
United Kingdom

Tel: +44 (0) 1926 439200
Fax: +44 (0) 1926 439240
Web: www.cooper-safety.com
Email: enquiries@cooper-safety.com

300 80 001 427 (G)/XXX/04.12/WK